

## MANUAL DE USO

# Tolva clasificadora



**Rotoplast**

Planta Industrial

Parque Industrial La Brizuela Km. 22 Autopista Medellín - Bogotá / Guarne - Colombia  
PBX: (604) 448 1101 / Línea gratuita de atención al cliente: 018000420100

[www.rotoplast.com.co](http://www.rotoplast.com.co)



## USO

La tolva clasificadora de café está diseñada para almacenar los granos de café antes de pasar a la despulpadora y permite seleccionar si se utiliza como tolva húmeda.

- ✓ Resistentes a los golpes, agrietamientos y a la corrosión.
- ✓ Salida de 4" para los granos de café cereza y de 1 ½" para los líquidos.
- ✓ Resistente a la intemperie.
- ✓ Fácil instalación.
- ✓ Fácil limpieza.
- ✓ Pestaña de refuerzo para evitar deformaciones.

## INFORMACIÓN BÁSICA

### Materiales:

Polietileno Lineal

### Colores:

Negro

### Proceso:

Rotomoldeo

Referencia	A	B
Tolva 450 Kg	120	110
Tolva 660 Kg (1,2)	136	120
Tolva 870 Kg (1,6)	176	120

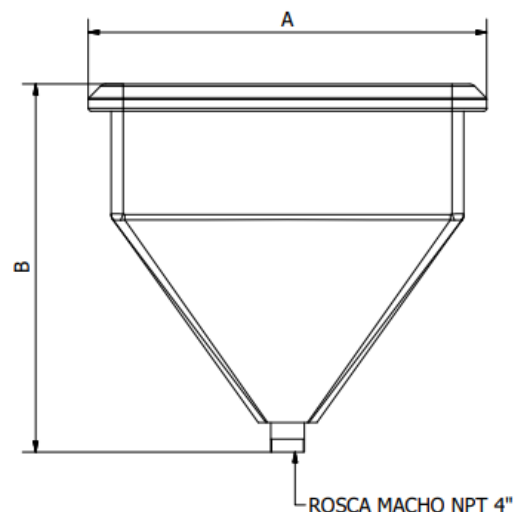

## Rotoplast

Planta Industrial

Parque Industrial La Brizuela Km. 22 Autopista Medellín - Bogotá / Guarne - Colombia  
PBX: (604) 448 1101 / Línea gratuita de atención al cliente: 018000420100

[www.rotoplast.com.co](http://www.rotoplast.com.co)



## LISTA DE ACCESORIOS

N°	COMPONENTE
1	Tolva Clasificadora 450 Kg
2	Adaptador limpieza 4"
3	Tee 4" con reducción 2"
4	Tapón limpieza 4"
5	Niple PVC 1 ½" x 50 cm
6	Disco perforado
7	Válvula de bola 1 ½"
8	Niple PVC 1 ½" X 5 cm
9	Codo sanitario 1 ½"
10	Reducción Sanitaria 2" A 1 1/2"

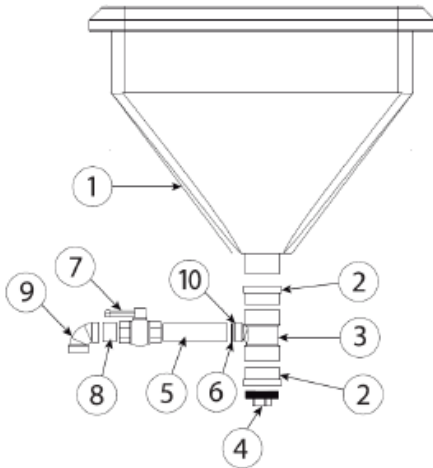

## INSTALACIÓN

<p>Diagrama de la instalación de la tolva clasificadora en una estructura. La tolva se muestra montada en una estructura con una pestaña superior y una base inferior. Se indica la posición de la tolva y la salida de material hacia un molino.</p>	<ol style="list-style-type: none"> <li>1 Posicione la tolva en una estructura que la sostenga como se observa en la imagen.</li> <li>2 Verifique que la pestaña y base de la tolva queden apoyadas en todo su perímetro.</li> <li>3 Aplique teflón en la rosca de la tolva y apriete el accesorio de salida (adaptador limpieza) en la tolva.</li> </ol>
---	--



## FUNCIONAMIENTO DE TOLVA ALIMENTADORA

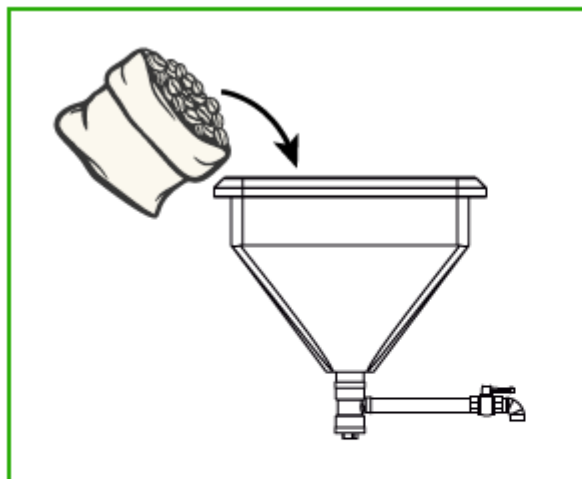

1

Agregue el café en la tolva.

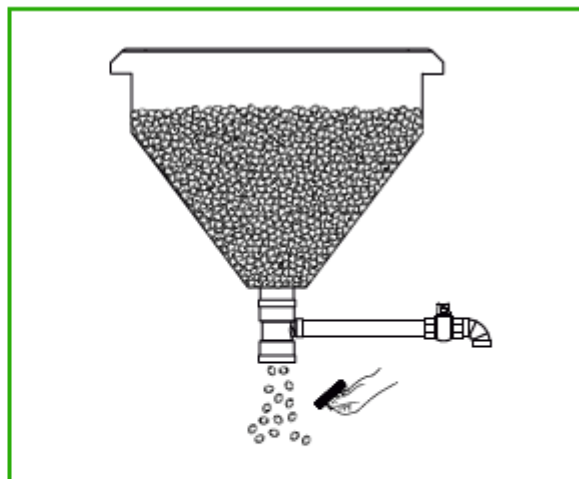

2

Retire el tapón inferior para sacar el café de la tolva.

# Rotoplast

Planta Industrial

Parque Industrial La Brizuela Km. 22 Autopista Medellín - Bogotá / Guarne - Colombia  
PBX: (604) 448 1101 / Línea gratuita de atención al cliente: 018000420100

[www.rotoplast.com.co](http://www.rotoplast.com.co)





## TRANSPORTE Y ALMACENAMIENTO

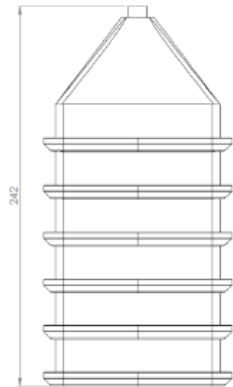

NÚMERO DE TOLVAS POR CAMIÓN SENCILLO

ALTURA 6 UNIDADES

Este producto puede ser almacenado de a 6 unidades, siempre y cuando no tenga los accesorios.

28 a 30 unidades

3.30 m



## RECOMENDACIONES

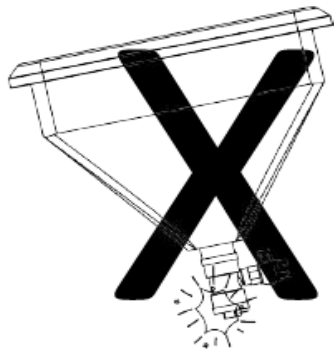

No tirar, ni golpear

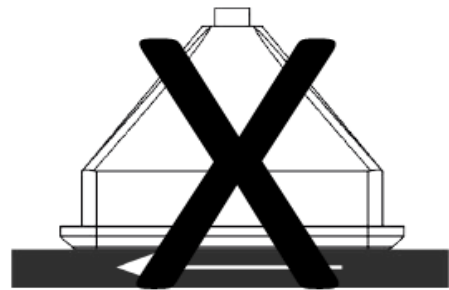

No arrastrar

# Rotoplast

Planta Industrial

Parque Industrial La Brizuela Km. 22 Autopista Medellín - Bogotá / Guarne - Colombia  
PBX: (604) 448 1101 / Línea gratuita de atención al cliente: 018000420100

[www.rotoplast.com.co](http://www.rotoplast.com.co)



## MANTENIMIENTO



Para lavar la tolva se puede ingresar una esponja con la mano lavándola con jabón, y enjuagándola con abundante agua. Tener cuidado de no dejar caer jabón en la despulpadora.

## GARANTÍA

Este producto cuenta con una garantía de **(3) tres años** por defectos de fabricación, en sus partes y componentes. La garantía se hará efectiva si el usuario ha hecho uso del producto bajo las recomendaciones e indicaciones establecidas en este manual. El fabricante podrá reparar o reponer las partes o componentes defectuosos cubiertos por la garantía en el periodo establecido.

**\*NOTA: LAS REPARACIONES POR SERVICIO, TIENEN 6 MESES DE GARANTÍA**

## Rotoplast

Planta Industrial

Parque Industrial La Brizuela Km. 22 Autopista Medellín - Bogotá / Guarne - Colombia  
PBX: (604) 448 1101 / Línea gratuita de atención al cliente: 018000420100

[www.rotoplast.com.co](http://www.rotoplast.com.co)

